



# SECHOIRS ROTATIFS DD-BASIC EM

DD-23 / 28 / 35



## PROGRAMMATEUR EM

Commande électronique simple : sélection du temps et de la température par boutons



## FONCTIONNALITES

Inversion de sens du tambour standard  
Tambour galvanisé  
Variateur de fréquence standard



## EFFICIENCE

Grand filtre à peluches tiroir



## POLYVALENCE

Fait-sur-mesure - personnalisation  
OPL > SELF - Modèle OPL standard facilement transformable en version libre-service



## ERGONOMIE

Filtre à peluches tiroir en inox  
Grand diamètre de porte  
Sens d'ouverture de porte ajustable sur site



## MAINTENANCE

Panneau articulé : accès facile et ergonomique  
Menu technique : statistiques, alarme, autotest, récupération de données pour les techniciens et la maintenance avec console externe



## AUTRES

Panneaux peints blancs  
Transmission directe par motoréducteur  
COOL DOWN - anti-froissement en fin de cycle  
Chauffage électrique ou gaz  
Homologation CE



Programmateur EM + nouvel affichage

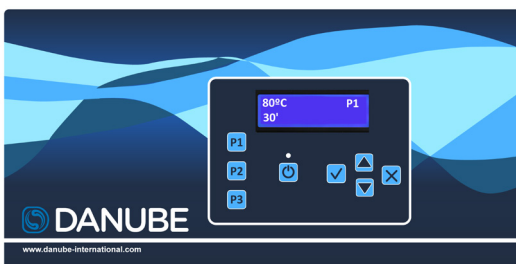

## OPTIONS

- Nouvel affichage pour programmateur EM
- Ouverture de porte opposée
- Panneau arrière d'entrée d'air externe avec filtre
- Carrosserie en inox
- Panneau frontal en inox



Intertek



Intertek

DONNEES TECHNIQUES	UNIT.	DD-23 BASIC EM	DD-28 BASIC EM	DD-35 BASIC EM			
<b>CAPACITE</b>							
Capacité 1/18	Kg	26	31	37			
Capacité 1/20	Kg	23	28	33			
Production horaire BASIC*	Kg/h	35-33	56-53	70-65			
Capacité d'évaporation BASIC*	l/h	16,30	30,90	32,10			
<b>TAMBOUR</b>							
Ø Tambour	mm	750	947	947			
Ø Porte	mm	574	802	802			
Hauteur centre porte	mm	976	1.040	1.040			
Hauteur bas de porte	mm	689	640	640			
Longueur tambour	mm	746	780	936			
Volume tambour	l	330	550	660			
<b>PUISSANCES</b>							
Moteur tambour	Kw	0,37	0,55	0,55			
Moteur ventilateur BASIC	Kw	0,25	0,55	0,55			
Chauffage électrique TOUTES GAMMES	Kw	18	30	36			
Puissance élec. totale (mod. élec.) BASIC	Kw	18,67	31,15	37,15			
Chauffage gaz TOUTES GAMMES	Kw	20,51	41	41			
Puissance élec. totale (mod. gaz) BASIC	Kw	0,67	1,15	1,15			
Chauffage vapeur TOUTES GAMMES	Kw	-	-	-			
Puissance élec. totale (mod. vap.) BASIC	Kw	-	-	-			
<b>CONNEXIONS</b>		<b>ELECTRIQUE</b>	<b>GAZ</b>	<b>ELECTRIQUE</b>	<b>GAZ</b>	<b>ELECTRIQUE</b>	<b>GAZ</b>
Tension 230V - I + N + T	N° x mm <sup>2</sup> / A	-	3 x 1,5 / 20A	-	3 x 1,5 / 20A	-	3 x 1,5 / 20A
Tension 230V - III + T	N° x mm <sup>2</sup> / A	4 x 16 / 63A	3 x 1,5 / 20A	4 x 35 / 100A	3 x 1,5 / 20A	4 x 50 / 125A	3 x 1,5 / 20A
Tension 400V - III + N + T	N° x mm <sup>2</sup> / A	5 x 10 / 32A	3 x 1,5 / 20A	5 x 16 / 63A	3 x 1,5 / 20A	5 x 16 / 63A	3 x 1,5 / 20A
Ø Entrée gaz	BSP	1/2"		1/2"		1/2"	
<b>DIMENSIONS / DIMENSIONS D'EMBALLAGE</b>							
Largeur nette / Largeur brute	mm	890 / 970		985 / 1.065		985 / 1.065	
Profondeur nette / Profondeur brute	mm	1.255 / 1.345		1.054 / 1.154		1.210 / 1.310	
Hauteur nette / Hauteur brute	mm	1.812 / 1.940		1.946 / 2.080		1.946 / 2.080	
Hauteur sans batterie de chauffe	mm	-		-		-	
Poids net / Poids brut	Kg	210 / 230		230 / 260		260 / 285	
<b>AUTRES</b>							
Débit d'air max; BASIC	m <sup>3</sup> /h	850		1.200		1.200	
Ø Extraction buées	mm	200		200		200	
Niveau sonore BASIC	dB	65		65		65	

\* Variable selon le type de chauffage, la propreté du filtre ou le type d'extraction.

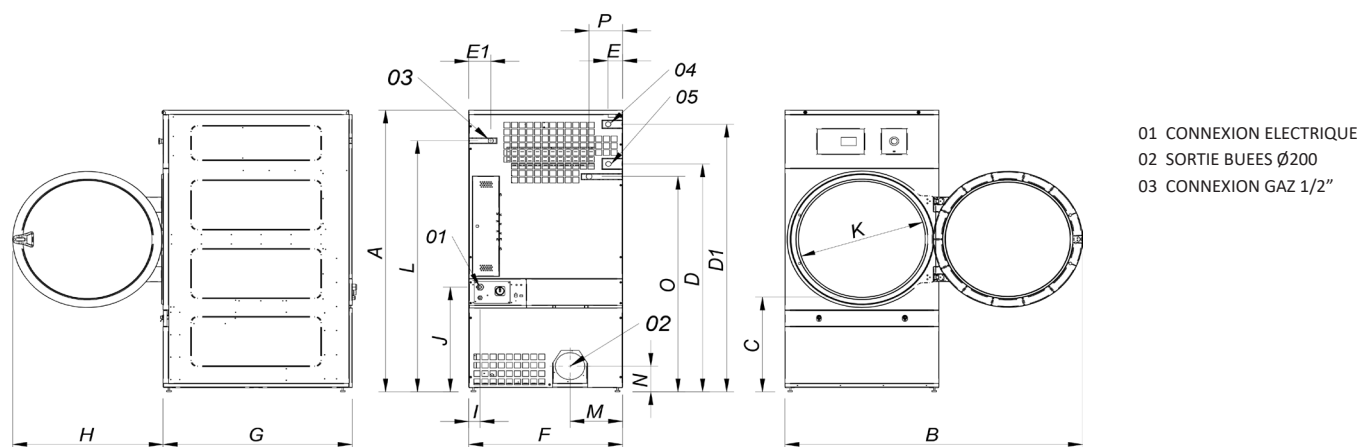

	A	B	C	D	D1	E	E1	F	G	H	I	J	K	L	M	N	O	P
DD-23	1812	1552	742	1430	1532	112	55	890	1255	735	95	920	575	1344	238	180	885	65
DD-28	1946	1910	660	1590	1875	102	130	985	1054	970	70	730	802	1760	337	178	1510	215
DD-35	1946	1910	660	1590	1875	102	130	985	1210	970	70	730	802	1760	337	178	1510	215